

Riscaldare
con combustibili
alternativi:
legna, pellet, **mais**,
nociolino ...



Corpo caldaia completamente in lamiera d'acciaio, spessore mm 5.

Focolare interno con pareti e fondo bagnato.

Caldaia a 3 giri di fumo in camera di combustione con recuperatore di calore nella camera fumo.

Isolamento del basamento e della porta in cemento refrattario.

Spia in vetro ceramico per il controllo della combustione.

Accessori per la pulizia delle alette di scambio termico.



Pulizia automatica del bruciatore dinamico con trasportatore a coclea e cassetto raccolta ceneri .

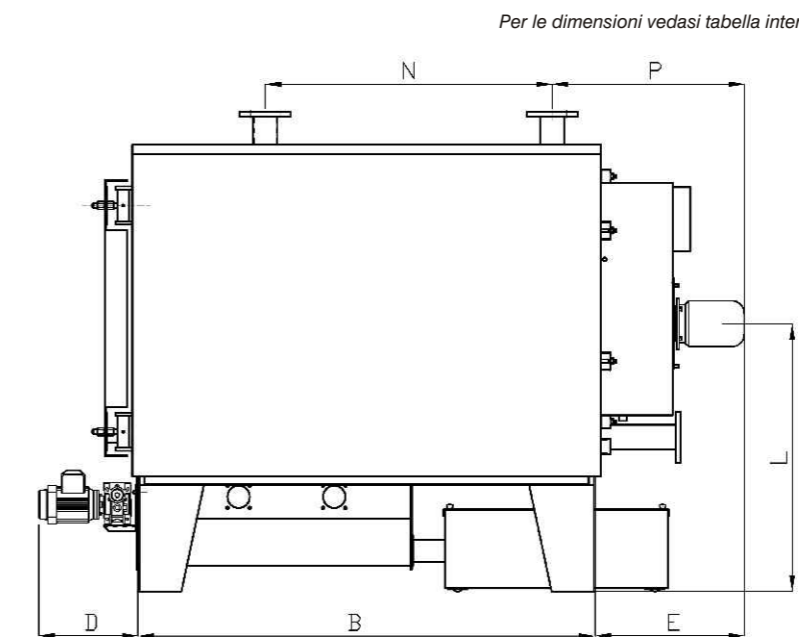
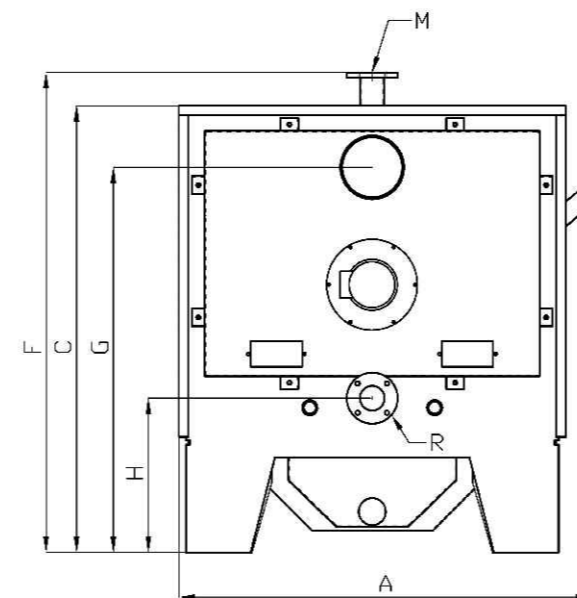

Per le dimensioni vedasi tabella interna

Le descrizioni, illustrazioni della produzione Ecofaber sono fornite a titolo indicativo. La ditta si riserva il diritto di apportare eventuali modifiche per qualsiasi esigenza di carattere costruttivo o commerciale. I dati tecnici riportati sul catalogo sono a titolo informativo non impegnativi.

ECOFABER

Ecofaber srl Via del Lavoro, 15/A
46025 POGGIO RUSCO (MN)
Tel. 0386 740169 Fax 0386 741483
info@ecofaber.com www.ecofaber.com

ECOFABER
ALP
CALDAIE
da 125 a 250 kW

- Caldaia funzionante con biomasse combustibili quali legna, pellet, nociolino depolverizzato, cereali e in particolare il **mais** • Alti rendimenti e buoni risparmi • Ecologica
- Di facile manutenzione e pulizia.