

Riscaldare
con combustibili
alternativi:
legna, pellet, **mais**,
nociolino ...

CARATTERISTICHE TECNICHE BSC FC

Modello		BSC 20	BSC 35	BSC 45					
Potenza min utile	kW	10	17	22					
	kcal/h	8500	14500	18800					
Potenza max utile	kW	16	28	36					
	kcal/h	13700	24000	52500					
Potenza max al focolare	kW	20	35	45					
	kcal/h	17000	30000	38000					
Contenuto dell'acqua	litri	45	80	106					
Pressione max esercizio	bar	2	2	2					
Peso	kg	280	360	395					
Volume magazzino legna	litri	51	85	120					
Lunghezza tronchetti legna	cm	40	50	70					
Potenza max assorbita	W	180	180	180					
Dimensioni (mm)	A	B	C	D	E	F	G	H	L
BSC 20	1400	620	430	225	130	785	1345	315	935
BSC 35	1535	620	630	225	130	985	1480	880	1075
BSC 45	1535	620	830	225	130	1185	1480	880	1075
Attacchi	T1	T2	T3	T4	T5	T6	T7		
BSC 20	1" 1/4	1" 1/4	130	1/2"	3/4"	3/4"	1/2"		
BSC 35	1"	1" 1/4	130	1" 1/4	3/4"	3/4"	1"		
BSC 45	1"	1" 1/4	130	1" 1/4	3/4"	3/4"	1"		

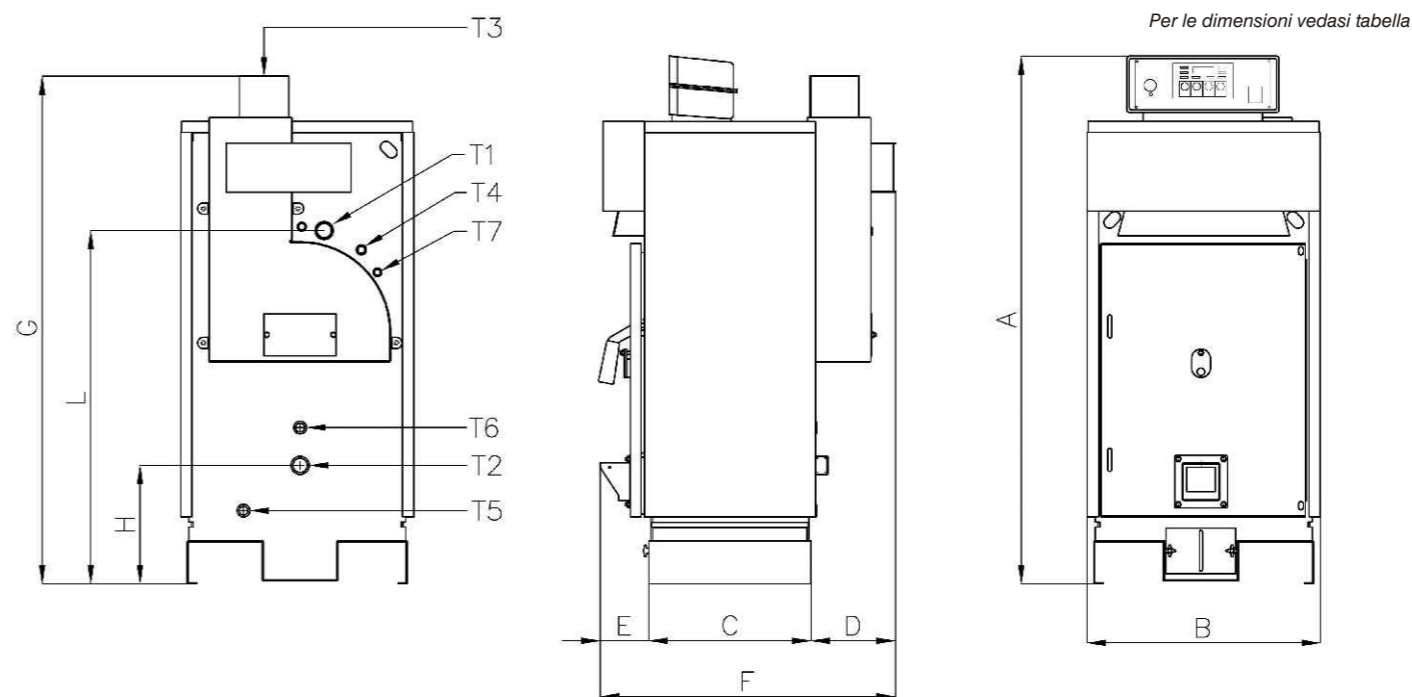

Le descrizioni, illustrazioni della produzione Ecofaber sono fornite a titolo indicativo. La ditta si riserva il diritto di apportare eventuali modifiche per qualsiasi esigenza di carattere costruttivo o commerciale. I dati tecnici riportati sul catalogo sono a titolo informativo non impegnativi.

ECOFABER

Ecofaber srl Via del Lavoro, 15/A
46025 POGGIO RUSCO (MN)
Tel. 0386 740169 Fax 0386 741483
info@ecofaber.com www.ecofaber.com

www.baiesieditoria.com

ECO
FABER
CALDAIE

- Caldaia funzionante con biomasse combustibili quali legna, pellet, nociolino depolverizzato, cereali e in particolare il **mais**
- Alti rendimenti e buoni risparmi
- Ecologica
- Di facile manutenzione e pulizia.